

# WANDSÄGEMASCHINEN WANDSÄGETECHNIK



## Wandsäge WS-296

Hochfrequenz Elektroantrieb, max. Schnitttiefe 430 mm

- kompakte Bauweise
- einfacher und schneller Sägeblattwechsel mit einer zentralen Schraube
- professionelles Stecker-System
- extrem hoher Wirkungsgrad
- serienmäßiger Flansch ist auch für Wandbündigschnitte geeignet
- serienmäßiger Bypass
- schnelles und leichtes Trennen des Antriebsmotors vom Sägekörper

Technische Daten	WS-296
Leistung	11 kW
max. Blatt-Ø	1000 mm
max. Schnitttiefe	430 mm
Gewicht mit Motor	31 kg
Gewicht ohne Motor	22 kg
Blattaufnahme	60 mm

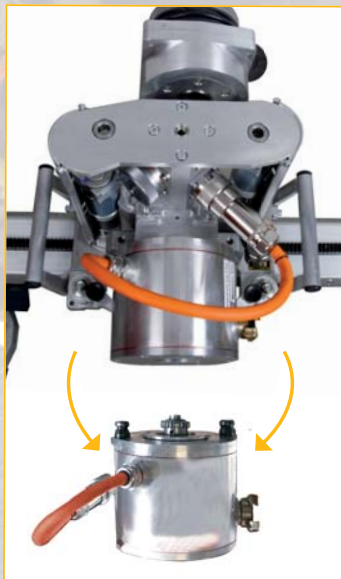
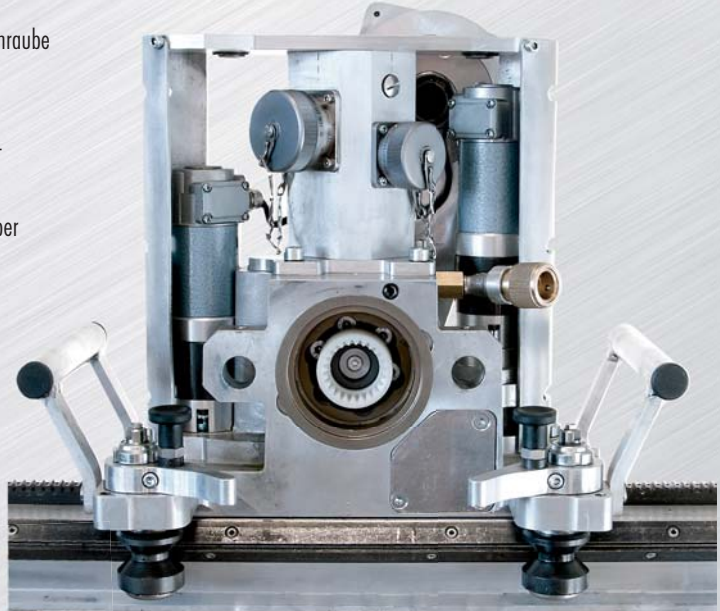

Schnellwechselsystem



Blattaufnahmeflansch, auch für Wandbündigschnitte geeignet



Transportbox



## Wandsäge WS-451 EE

## Hochfrequenz-Elektroantrieb, max. Schnitttiefe 530 mm

Die WS-451 EE ist die vollelektrische Ausführung der Serie WS-451.

Das Blatt wird von einem Hochfrequenz-Elektromotor angetrieben und die Vorschubmotore sind ebenfalls elektrisch. Alle Arbeitsfunktionen werden von der Universal-Hochfrequenzsteuerung in Verbindung mit einer Fernbedienung betrieben. Die WS-451 EE verfügt über eine Antiblockierfunktion, die bei abfallender Blattdrehzahl automatisch die Vorschubgeschwindigkeit anpasst. Die Säge verfügt serienmäßig über ein von hinten verriegelbares Schnellwechselsystem für die Blattaufnahme, welches auch für Wandbündigschnitte hervorragend geeignet ist.

Technische Daten	WS-451 EE
max. Schnitttiefe	530 mm
Blatt-Ø	600 - 1200 mm
max. Blatt-Ø ohne Vorschnitt	800 mm
Bohrung Blatt	60 mm
Blattantriebsmotor	Hochfrequenz-Elektromotor HFM-18.1
Leistung HF-Steuerung	27 kW
Vorschub/Absenkung	elektrisch
Gewicht Antriebseinheit	35 kg
Gewicht HFM-18.1	17 kg
Abmessungen L*/B/H	325*/350/400 mm

\* ohne Blattantriebsmotor

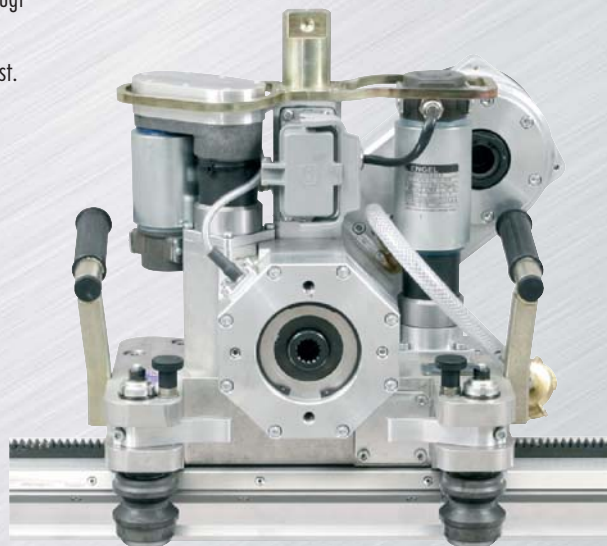

## Wandsäge WS-451 EH

## Elektro-hydraulische Ausführung, max. Schnitttiefe 730 mm

Die WS-451 EH ist die elektro-hydraulische Ausführung der Serie WS-451. Der Blattantrieb ist hydraulisch und die Vorschubmotore sind elektrisch.

Sie werden über die Kompaktsteuerung KS-04 in Verbindung mit einer Fernbedienung betrieben. Die WS-451 EH verfügt über eine Antiblockierfunktion, die KS-04 passt bei abfallender Blattdrehzahl automatisch die Vorschubgeschwindigkeit an.

Die WS-451 EH ist standardmäßig mit einem Schnellwechselflansch ausgestattet.

Die Säge verfügt serienmäßig über ein von hinten verriegelbares Schnellwechselsystem für die Blattaufnahme, welches auch für Wandbündigschnitte hervorragend geeignet ist.

Technische Daten	WS-451 EH
max. Schnitttiefe	730 mm
Blatt-Ø	600 - 1600 mm
max. Blatt-Ø ohne Vorschnitt	800 mm
Bohrung Blatt	60 mm
Blattantriebsmotor	Hydraulikmotor HM
zul. Aggregatleistung	30 kW
Vorschub/Absenkung	elektrisch
Gewicht Sägekörper	35 kg
Gewicht Antriebsmotor	6,5 kg (HM-23)
Abmessungen L*/B/H	325/350/400 mm

\* ohne Blattantriebsmotor

