



Walzenzug





**In Sachen Verdichtungsleistung  
und -präzision ist JCB Compaction die erste Wahl**



EINFACH EXTREM ZUVERLÄSSIG



In den letzten Jahren hat JCB mit der Marke Compaction neue Dimension erreicht – dank erstklassiger Fertigung, technischer Perfektion und dem besten Serviceangebot der gesamten Branche.

Unsere aktuelle Generation herausragender Walzenzüge wurde auf der Grundlage umfangreicher Marktstudien entwickelt und setzt neue Maßstäbe in puncto Qualität, Zuverlässigkeit, Komfort – und vor allen Dingen Produktivität. Überzeugen Sie sich selbst, wie diese einzigartige Produktreihe selbst härteste Anforderungen mit Leichtigkeit meistert.

# Leistungsstark, produktiv und unglaublich zuverlässig

JCB Compaction –  
extrem rentabel



## Günstig

Die einzigartige Qualität von JCB Maschinen sollte jedem zur Verfügung stehen. Daher ist jedes einzelne Modell jetzt so günstig wie nie. Aber nicht nur unsere durchgängig schlanken Fertigungsprozesse halten die Kosten niedrig. Unternehmen jeder Größe profitieren außerdem von unseren günstigen Finanzierungsmöglichkeiten. Flexible Zahlungsoptionen, günstige Zinssätze, zuverlässige Versicherungen sowie überzeugende Garantie- und Servicepakete: Unser Angebot ist unschlagbar.

## Produktiv

JCB Verdichtungswalzen arbeiten schnell, leistungsstark und präzise. Sie haben jederzeit die volle Kontrolle und profitieren von einzigartiger Produktivität. Und die Langlebigkeit und Zuverlässigkeit der Maschinen führt zu geringeren Wartungskosten und weniger Stillstandzeiten.

## Wirtschaftlich

Jede hochwertige Komponente Ihres Walzenzugs wurde im Hinblick auf eine optimierte Leistung und letztendlich geringere Kosten konzipiert. Nehmen Sie zum Beispiel die einteilige Exzenterwelle. Ihre ausgeklügelte Konstruktion sorgt für optimale Leistung bei gleichzeitig minimalen Wartungskosten. Auf diese Weise bleiben die Kosten über die gesamte Lebensdauer der Maschine gering, und Sie profitieren von einer außerordentlichen Langlebigkeit.

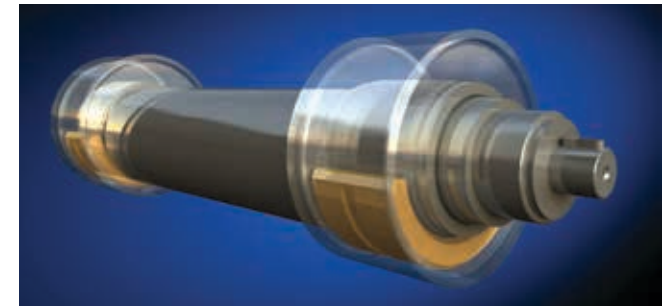





## Erstklassige Leistung

### Bessere Verdichtung in kürzester Zeit



Die ausgeklügelten und vielseitigen Verdichtungsrollen von JCB sind bei jeder Herausforderung die richtige Wahl. Neben der besten Verdichtungsleistung ihrer Klasse überzeugen sämtliche Modelle durch zwei Frequenzen und Amplituden, durch die sie bei unterschiedlichsten Bodenbedingungen eingesetzt werden können.

Der Walzenzug garantiert stets eine optimale Verdichtung, ganz gleich, ob es um Arbeiten auf einer Straße, einem Rollfeld oder um sonstige Bauprojekte geht. Hierzu trägt in erster Linie die einteilige Exzenterwelle mit Umschlaggewichten bei. Und dank unseres automatischen Vibrationssteuerungssystems werden Vibrationen im Stillstand und damit eine übermäßige Verdichtung bei Richtungswechseln verhindert.

Wo andere Maschinen an Grenzen stoßen, spielt der Walzenzug seine Stärken aus. Dank einer präzisen Gewichtsverteilung über die gesamte Maschine hinweg, einem integrierten zuschaltbaren Antischlupfsystem (SASS), robusten NoSpin-Achsen und den bekannten Dieselmix-Motoren mit Hydraulikkomponenten und hohem Drehmoment verfügen alle Modelle über eine einzigartige Steigfähigkeit.







# Durchdachte Konstruktion, hochwertige Komponenten

Wenn Ingenieurskunst auf  
beeindruckende Zuverlässigkeit trifft



Dank eines umfangreichen Kundenfeedbacks konnten wir unsere Walzenzüge ganz auf Qualität, Langlebigkeit und Zuverlässigkeit ausrichten. Jedes der hochwertigen Bauteile durchlief zudem strenge Testverfahren.

Unser rekordbrechender, wassergekühlter DIESELMAX-Motor bildet das Herz der meisten Modelle (mit Ausnahme des VM166 und des VM200) und liefert eine enorme Leistung bei minimalen Emissionen. Gleichzeitig sorgt das Fahrgestell für eine optimale Gewichtsverteilung und ist – genau wie die extrem robusten Achsen – speziell für anspruchsvolle Baustelleneinsätze ausgelegt. Der gesamte Rahmen überzeugt durch ein intelligentes Konzept: pendelnd gelagerter Vorder- und Hinterwagen für erhöhte Standfestigkeit, bündige Seitenabschlüsse für enge Einsatzbedingungen sowie großzügig dimensionierte Bauteile für hohe Langlebigkeit und minimale Reparaturkosten.

Vom wartungsfreien, dauergeschmierten Pendelgelenk bis zur ausgefeilten Antischlupfregelung mit ihrer unübertroffenen Steigfähigkeit – das gesamte Programm unserer Walzenzüge besticht durch herausragende technische Ausführung und höchste Präzision bis ins letzte Detail.

Abschließend wird jedes einzelne Modell, das unsere Produktionshallen verlässt, in zweistündigen Testläufen auf Herz und Nieren geprüft. Damit können Sie sicher sein, dass Ihre Maschine im fehlerfreien, einsatzbereiten Zustand bei Ihnen ankommt.

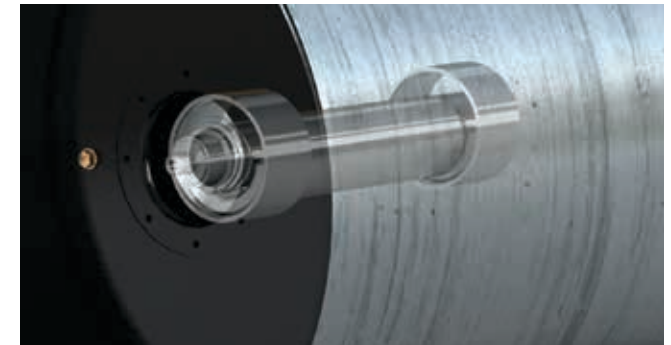



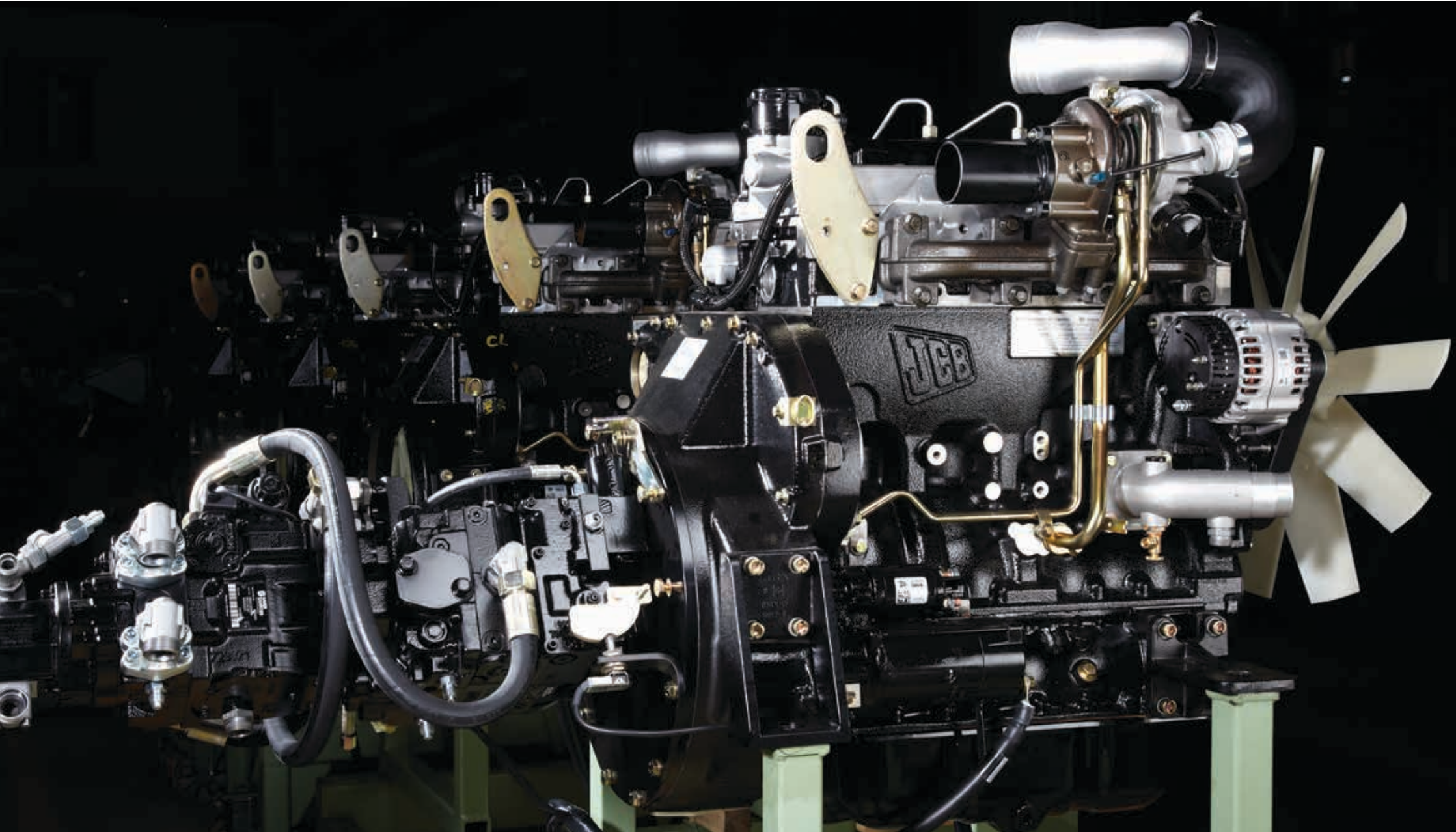

## Störungsfreies Arbeiten

Maximale Zuverlässigkeit  
bedeutet minimale Wartung



Dank der intelligenten Konstruktion sowie hohen Fertigungsqualität unserer Walzenzüge durch erstklassige Ingenieure und Techniker ist jedes Modell extrem wartungsarm.

Das wichtigste Bauteil jeder Walze ist natürlich die Bandage. Die Bandage ist technisch enorm ausgefeilt und verfügt über vorgespannte Gummiaufhängungen, die stets für die richtige Last sorgen. Das wiederum verlängert deutlich die Haltbarkeit der Aufhängungen und schützt die Hydraulikmotoren vor axialen Belastungen. Darüber hinaus verfügen alle Modelle über hochbelastbare, wartungsfreie Zentralgelenke – ein weiteres Detail, das für geringe Stillstandzeiten und Wartungskosten sorgt.

Wenn eine Wartung ansteht, werden Sie feststellen, dass alle Bauteile gut erreichbar und sämtliche Arbeiten schnell erledigt sind. Ihre Maschine ist in kürzester Zeit wieder einsatzbereit. Besonders praktisch sind die leicht zugängliche zentrale Wartungsstation für das Hydrauliksystem, die Bremslösepumpe und die hydraulisch öffnende Motorhaube (Modelle VM132 bis VM200). Darüber hinaus bieten alle Maschinen große Tanks, sodass ein zeitaufwändiges Nachtanken seltener notwendig ist. Beide Tanks – Kraftstoff und Hydrauliköl – sitzen gut geschützt unter der Motorhaube.







# Überzeugender Komfort

Sicher, ergonomisch und extrem  
einfach zu bedienen

Damit die Bediener aufmerksam und produktiv bleiben, benötigen sie einen Arbeitsplatz, an dem sie sich wohl fühlen.

Aus diesem Grund hat JCB Kabine und Bedienelemente optimal gestaltet. Fahrerstand und Kabine sind von beiden Maschinenseiten aus zugänglich. Beim Betreten fallen als Erstes das großzügige Platzangebot und die intuitiv bedienbare Innenausstattung auf.

Neben jeder Menge Stauraum für Werkzeuge sind besonders die großen Glasflächen zu erwähnen, die einen ungehinderten Rundumblick auf die Bandagen-Kanten ermöglichen und damit höchste Sicherheit auf der Baustelle gewährleisten. Die Bedienelemente sind präzise und anwenderfreundlich gestaltet, einschließlich eines ergonomischen Fahrhebels zur exakten Einstellung der Arbeitsgeschwindigkeit und für punktgenaue Richtungswechsel. Zusammen ergeben diese Faktoren einen besonders komfortablen Arbeitsplatz, der durch eine einfache Bedienbarkeit besticht und dem Bediener produktives Arbeiten ermöglicht.







# Überblick über COMPATRONIC

Jederzeit perfekte Ergebnisse



Eines der größten Probleme herkömmlicher Erdverdichtungs-ausrüstung ist eine übermäßige und damit uneinheitliche Verdichtung, die zu unebenen Oberflächen führt. Im schlimmsten Fall wird die zuvor erzielte Verdichtung sogar zerstört, was Risse in Gebäuden oder Schlaglöcher nach sich ziehen kann. Darüber hinaus führt eine übermäßige Verdichtung zu mehr Arbeitsdurchgängen, einem größeren Zeitaufwand, Schäden an der Maschine, einem erhöhten Kraftstoffverbrauch und letztendlich höhere Kosten. Durch den Einsatz von Compatronic, einem hochmodernen Verdichtungsmesssystem für alle Walzenzüge, kann JCB Compaction diese Probleme umgehen. Sie können zwischen vier Ausführungen wählen:

## Und so funktioniert das System:

Der an der Bandage montierte Beschleunigungssensor ist das Herzstück aller COMPATRONIC-Systeme. Er misst die Arbeitsbewegung der Bandage und überträgt diese Daten an einen Mikroprozessor zur Weiterverarbeitung. Die verlustfreie Datenübertragung vom Sensor zum Prozessor ist für exakte Daten unverzichtbar. Aus diesem Grund hat JCB Sensor und Prozessor zusammen in einem kompakten, robusten Gehäuse untergebracht. Die berechnete Verdichtung kann nun einfach (und verlustfrei) zum Display am Bedienplatz in der Kabine übermittelt werden.



## COMPATRONIC

Unser Einstiegsystem liefert exakte Anzeigewerte zu Vibrationsfrequenz, Sprüngen und zur relativen Verdichtung. Das System misst hierzu die Materialdichte, sodass dem Bediener bei Erreichen der höchstmöglichen Dichte für das jeweilige Material über LED-Leuchten die Fertigstellung angezeigt wird.





### COMPATRONIC TP

Bei dieser erweiterten Version von Compatronic erhalten Sie detailliertere Verdichtungsberichte und zusätzliche Anzeigewerte, beispielsweise zur relativen Verdichtung, zur Vibrationsfrequenz, zum Sprungbetrieb, der Amplitude, zur erforderlichen Verdichtung, der Maschinengeschwindigkeit und der aktuelle Position der Walze. Darüber hinaus steht Ihnen ein Vergleich zwischen aktueller Verdichtung und dem letzten Durchgang zur Verfügung. Außerdem können Sie Ihre Daten bei Bedarf ausdrucken.



### COMPATRONIC Pro

Compatronic Pro bietet sämtliche Leistungsmerkmale von Compatronic TP, ergänzt um noch ausführlichere Berichte, und ermöglicht so eine vollständige dynamische Kontrolle. Sie erhalten nicht nur Detailangaben zu jedem Durchgang, sondern auch einen Überblick über den Verdichtungsprozess der gesamten Fläche. Mit Compatronic Pro können Sie Detailinformationen für 99 Flächen, 18 Bahnen pro Fläche und acht Durchgänge pro Bahn speichern. Zum Lieferumfang gehören ein Drucker und die neueste Software für Ihren PC.



### COMPATRONIC GPS

Das neueste Produkt unseres bekannten Programms von Verdichtungsmesssystemen bietet Ihnen alle Vorteile unserer Pro-Version, jedoch mit einem verbesserten, kratzfesten, blendfreien Display und GPS-Technologie. Das System liefert georeferenzierte Verdichtungsdaten (in einer einfachen Darstellung mit den Farben Rot, Gelb und Grün), die in Echtzeit sowohl in der Kabine als auch am PC des Baustellenleiters angezeigt werden können.

### Arbeitsplatz

- Geräumig, ergonomisch und komfortabel
- Einfacher Einstieg von beiden Seiten
- Optimale Rundumsicht bis zu den Bandagen-Kanten

### Motorraum

- Beste Wartungsfreundlichkeit dieser Klasse
- Zentrale Wartungsstation für das Hydrauliksystem
- Bremslösepumpe serienmäßig

### Allgemeines

- Maschinell bearbeitete Bandagenoberflächen
- Hochwertiger Stahl für Langlebigkeit
- Robuste NoSpin-Achsen



### Vibration

- Vollständige Kontrolle über die Verdichtung dank automatischer Vibrationssteuerung (AVC)
- Wartungsarme, einteilige Exzenterwelle für höchste Robustheit und Leistung
- Langlebige, vorgespannte Gummiaufhängungen
- 2 Frequenzen und Amplituden mit überragender Verdichtungsleistung für die unterschiedlichsten Bodenbedingungen

### Fahrgestell

- Hydraulikkomponenten durch robuste Bandagenrahmen geschützt
- Hoch belastbares, wartungsfreies Zentralgelenk
- Großer Kraftstofftank im Gegengewicht integriert



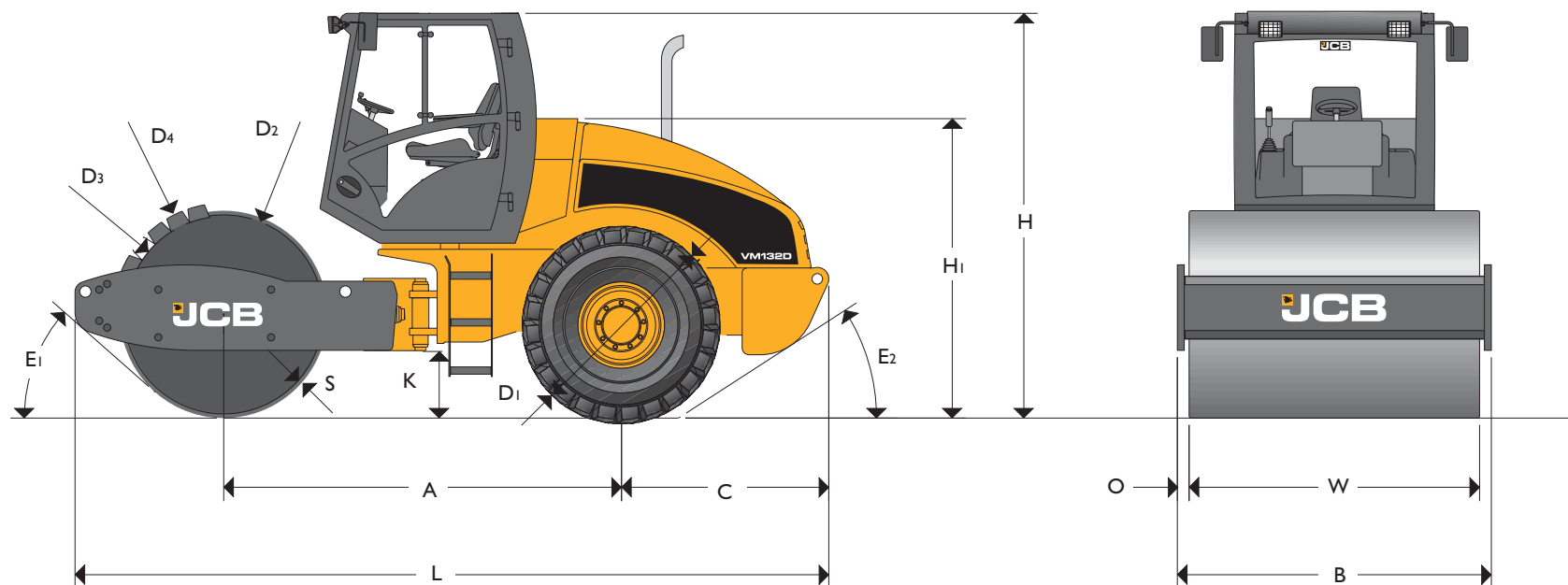

## STATISCHE ABMESSUNGEN

Angaben in mm		VM75	VM115	VM132	VM166	VM200
A	Radstand	2514	2846	2996	2996	3076
B	Gesamtbreite	1870	2250	2270	2270	2270
C	Hecküberstand	1470	1523	1651	1651	1660
D1	Raddurchmesser	1298	1520	1520	1520	1520
D2	Bandagendurchmesser (Glattbandage)	1220	1500	1500	1500	1600
D3	Innendurchmesser Stampffußbandage	1140	1400	1400	1400	1400
D4	Außendurchmesser Stampffußbandage	1300	1600	1600	1600	1600
H	Gesamt-Durchfahrhöhe	2845	2935	2935	2935	2985
H1	Höhe bis Oberkante Sitz	2070	2185	2160	2160	2245
K	Bodenfreiheit	389	447	447	447	497
L	Gesamt-Transportlänge	4887	5444	5722	5722	5996
O	Überstand	60	75	85	85	85
S	Bandagendicke	25	25	25	25	40
W	Bandagenbreite	1750	2100	2100	2100	2100
E1	Anfahrwinkel vorn	40°	41°	41°	36°	35°
E2	Anfahrwinkel hinten	28°	32°	29°	29°	29°

## BETRIEBSDATEN

	VM75D		VM75PD		VM115D		VM115PD		VM115HD		VM115HPD	
Betriebsgewicht	kg 7660		7320		11090		11380		11720		11770	
Betriebslast Achse vorn/hinten	kg 3590 / 4070		3650 / 3670		5580 / 5510		6215 / 5165		6285 / 5435			
Betriebslast linear vorn	kg/cm 20,5				26,6				29,9			
Vibrationsstufe	1	2	1	2	1	2	1	2	1	2	1	2
Erregerfrequenz	Hz 29 36		29 36		31 36		31 36		31 36		31 36	
Nennamplitude	mm 2 0,8		2 0,8		1,95 0,9		1,95 0,9		1,95 0,9		1,95 0,9	
Zentrifugalkraft	kN 138 84		156 96		261 163		282 176		261 163		282 176	
Zentrifugalkraft/Bandagenbreite	N/cm 789 480		891 549		1243 776		1343 838		1243 776		1343 838	
Maximale Verdichtungstiefe	cm 62 50		75 60		90 70		100 80		90 70		100 80	
Max. Arbeitsgeschwindigkeit (Vorwärts-/Rückwärtsgang)	km/h 6,9		6,9		4,5		4,5		4,5		4,5	
Fahrgeschwindigkeit (Vorwärts-/Rückwärtsgang)	km/h 11		11		10,5		10,5		10,5/12,5		10,5/12,5	
Lenkeinschlagwinkel	Grad ±28		±28		±35		±35		±35		±35	
Vertikaler Pendelwinkel	Grad ±15		±15		±15		±15		±15		±15	
Innerer Wendekreis	m 2,97		2,97		3,4		3,4		3,4		3,4	
Reifen	14,9-24/6PR AWT		14,9-24 Dyna Torque II		23,1-26/8 PR AWT		23,1-26/12 Traktorprofil		23,1-26/8 PR AWT		23,1-26/8 PR Dyna Torque II	
Anzahl der Stampffüße			100				132				132	
Höhe der Stampffüße	mm		80				100				100	
Maximale Steigfähigkeit	Grad (%) 31 (60)		33 (65)		31 (60)		33 (65)		31 (60)		33 (65)	

## BETRIEBSDATEN

	VM132D		VM132PD		VM166D		VM166PD		VM200D		VM200PD	
Betriebsgewicht	kg 11850		12710		15520		16060		18530		18370	
Betriebslast Achse vorn/hinten	kg 6460 / 5390		7380 / 5330		9630 / 5890		10130 / 5930		11400 / 7130		11030 / 7340	
Betriebslast linear vorn	kg/cm 30,8				45,9				54,3			
Vibrationsstufe	1	2	1	2	1	2	1	2	1	2	1	2
Erregerfrequenz	Hz 29 36		29 36		29 35		29 35		29 35		29 35	
Nennamplitude	mm 2 0,8		2 0,8		1,8 0,8		1,8 0,8		2 0,75		2 0,75	
Zentrifugalkraft	kN 282 174		305 188		301 195		321 208		370 205		370 205	
Zentrifugalkraft/Bandagenbreite	N/cm 1343 829		1452 895		1433 929		1529 990		1762 976		1762 976	
Maximale Verdichtungstiefe	cm 100 80		110 90		130 100		140 110		145 100		155 110	
Max. Arbeitsgeschwindigkeit (Vorwärts-/Rückwärtsgang)	km/h 7,7		7,7		7,3		7,3		7,6		7,6	
Fahrgeschwindigkeit (Vorwärts-/Rückwärtsgang)	km/h 12,7		12,7		11,4		11,4		11,8		11,8	
Lenkeinschlagwinkel	Grad ±35		±35		±35		±35		±35		±35	
Vertikaler Pendelwinkel	Grad ±15		±15		±15		±15		±15		±15	
Innerer Wendekreis	m 3,6		3,6		3,6		3,6		3,6		3,6	
Reifen	23,1-26/8 PR AWT		23,1-26/12 Traktorprofil		23,1-26/8 PR AWT		23,1-26/8 PR Dyna Torque II		23,1-26/8 PR AWT		23,1-26/8 PR Dyna Torque II	
Anzahl der Stampffüße			132				132				132	
Höhe der Stampffüße	mm		100				100				100	
Maximale Steigfähigkeit	Grad (%) 31 (60)		33 (65)		32 (62)		33 (65)		24 (45)		24 (45)	



**MOTOR**

Wassergekühlter Vier-/Sechszylinder-Turbodieselmotor

Modell	VM75			VM115		VM132		VM166		VM200	
	Tier 3	Tier 2	Tier 3	Tier 2	Tier 3	Tier 2	Tier 3	Tier 2	Tier 3	Tier 2	Tier 3
Hersteller	JCB	JCB	JCB	Cummins	JCB	Cummins	Cummins	Cummins	Cummins	Cummins	Cummins
Modell	444	444	444TCA	B 5.9 - 150C	444TCA	B 5.9 - 173C	QSB6.7	B 5.9 - 150C	QSB6.7		
Hubraum cm <sup>3</sup>	4399	4399	4399	5880	4399	5880	6699	5880	6699		
Leistung – DIN 6271 kW (PS)	63 (84)	93 (125)	97 (130)	112 (150)	108 (145)	129 (173)		129 (173)			
Betriebsdrehzahl min <sup>-1</sup> (U/min)	2200 (2200)			2200 (2200)		2200 (2200)		2200 (2200)		2200 (2200)	
Anlasser	Elektromotor			Elektromotor		Elektromotor		Elektromotor		Elektromotor	
Luftfilter	Trockenelement mit Sicherheitspatrone			Trockenelement mit Sicherheitspatrone		Trockenelement mit Sicherheitspatrone		Trockenelement mit Sicherheitspatrone		Trockenelement mit Sicherheitspatrone	
Kraftstofffilter	Kartusche			Kartusche		Kartusche		Kartusche		Kartusche	

**FÜLLMENGEN**

Modell		VM75	VM115/VM115H	VM132	VM166	VM200
Kraftstoff	Liter	230	300	400	400	320
Motoröl (Motor)	Liter	8	14	14,2	14,5	14,5
Getriebeöl (Erreger)	Liter	3	3,5	12	12	12
Hydraulikflüssigkeit	Liter	80	80	80	80	80
Kühlmittel	Liter	14	14	19	19	19

**ANTRIEB**

Stufenloser hydrostatischer Direktantrieb durch Verstellmotor an Hinterachse und Bandage, Lamellen-Selbstsperrdifferential (NoSPIN)

**ERREGERANTRIEB**

Elektrisch gesteuerter, hydrostatischer Direktantrieb an der Walze

**ERREGER**

Einwellen-Kreiserreger mit Umschlaggewichten

**LENKUNG**

Servogestütztes Zentralgelenk mit mit Pendelfunktion

**BREMSSYSTEM**

**Betriebsbremse:** Hydrostatisches Antriebssystem  
**Feststellbremse:** Hydraulisch lösende Lamellenbremse an Hinterachse und Bandage  
**Notbremse:** Elektrisch gesteuerte Lamellenbremse an Hinterachse und Bandage

**ELEKTRIK**

Spannung	V	12
Batteriekapazität	Ah	143
Lichtmaschine	A	max. 95

**ANZEIGEN UND SCHALTER**

Betriebsstundenzähler, Kraftstoff, Motortemperatur, Motoröldruck, Batterieladestrom, Zustand Hydrauliköl- und Luftfilter, Feststellbremse, Leerlaufposition, gewählte Geschwindigkeitsstufe, Frequenz, automatische Vibrationssteuerung (AVC), akustisches Rückfahrtsignal  
 Optional: Beleuchtung, Blinker, Warnbeleuchtung

**SONDERAUSSTATTUNG**

Komfortable ROPS/FOPS-zertifizierte Kabine, ROPS-Überrollbügel, Arbeitsscheinwerfer, StVO-Beleuchtung, gelbe Rundumleuchte, Adapter für Drehsitz, verschiedene Straßenzulassungs-Rüstsätze, Stampffußschalen-Sätze (3 Segmente) mit Abstreifer, Polyurethan-Abstreifer, Planierschilde, Unfalldatenschreiber, Ersatzreifen mit Traktor- und Rautenprofil, Werkzeugtaschen, COMPATRONIC, COMPATRONIC TP, COMPATRONIC PRO, COMPATRONIC PRO, COMPATRONIC GPS, Vandalismus-Schutzabdeckung für Armaturentafel, Heizung, Klimaanlage, FOPS-Schutzdach für ROPS-Bügel, Schutzdach, Luftvorfilter

## MAXIMALE DICKE DER VERDICHTETEN LAGE (m)

Maschine	Gewicht (kg)	Gestein	Sand/Kies	Erdgemisch	Ton/Lehm
VM75D	7.660*	–	0,50	0,40	0,15
VM115D	11.090*	0,90	0,60	0,50	0,20
VM132D	11.850*	1,00	0,70	0,60	0,25
VM166D	15.520*	1,30	1,00	0,70	0,35
VM200D	18.530	1,45	1,20	0,80	0,40

## VERDICHTUNGSLEISTUNG (m³/h)

Maschine	Gewicht (kg)	Gestein	Sand/Kies	Erdgemisch	Ton/Lehm
VM75D	7.660*	–	210 – 420	160 – 330	60 – 120
VM115D	11.090*	460 – 920	300 – 600	250 – 500	100 – 200
VM132D	11.850*	510 – 1020	350 – 700	300 – 600	130 – 260
VM166D	15.520*	660 – 1320	510 – 1020	360 – 720	180 – 360
VM200D	18.530*	740 – 1480	610 – 1220	410 – 820	205 – 410



Gestein



Sand/Kies



Erdgemisch



Ton/Lehm

**Bedingungen und Hinweise:**

Die Verdichtungs- und Produktivitätswerte variieren je nach genauer Materialzusammensetzung und Feuchtigkeitsgehalt. Bei kritischen Anwendungen sollten diese Werte immer durch physikalische Messungen überprüft werden. Bodenzusammensetzung und benötigte Verdichtungskraft sollten mithilfe von Labortests der Bodenproben ermittelt werden.

Gewichtsangaben – CECE mit ROPS<sup>†</sup> oder Kabine\*

Arbeitsbreite: 2,1 m mit 0,2 m Bahnüberlappung

Arbeitsgeschwindigkeit: 60 m/min (= 3 km/h)

Verdichtungsgeschwindigkeit: 75 % der Arbeitsgeschwindigkeit = 2,25 km/h

Verdichtungsleistung: bezogen auf 80 % der maximalen in obiger Tabelle angegebenen Lagendicke

Verdichtungsleistung: Anzahl der Durchgänge 4...8





## MAXIMALE DICKE DER VERDICHTETEN LAGE (m)

Maschine	Gewicht (kg)	Gestein	Sand/Kies	Erdgemisch	Ton/Lehm
VM75PD	7.320*	–	0,50	0,40	0,20
VM115PD	11.380*	0,90	0,60	0,50	0,25
VM132PD	12.710*	1,00	0,70	0,60	0,30
VM166PD	16.060*	1,30	1,00	0,70	0,40
VM200PD	18.370*	1,45	1,20	0,80	0,45

## VERDICHUNGSLEISTUNG (m³/h)

Maschine	Gewicht (kg)	Gestein	Sand/Kies	Erdgemisch	Ton/Lehm
VM75PD	7.320*	–	210 – 420	160 – 330	80 – 160
VM115PD	11.380*	460 – 920	300 – 600	250 – 500	130 – 260
VM132PD	12.710*	510 – 1020	350 – 700	300 – 600	150 – 300
VM166PD	16.060*	660 – 1320	510 – 1020	360 – 720	200 – 410
VM200PD	18.370*	740 – 1480	610 – 1220	410 – 820	230 – 460



Gestein



Sand/Kies



Erdgemisch



Ton/Lehm

**Bedingungen und Hinweise:**

Die Verdichtungs- und Produktivitätswerte variieren je nach genauer Materialzusammensetzung und Feuchtigkeitsgehalt. Bei kritischen Anwendungen sollten diese Werte immer durch physikalische Messungen überprüft werden. Bodenzusammensetzung und benötigte Verdichtungskraft sollten mithilfe von Labortests der Bodenproben ermittelt werden.

Gewichtsangaben – CECE mit ROPS<sup>†</sup> oder Kabine\*

Arbeitsbreite: 2,1 m mit 0,2 m Bahnüberlappung

Arbeitsgeschwindigkeit: 60 m/min (= 3 km/h)

Verdichtungsgeschwindigkeit: 75 % der Arbeitsgeschwindigkeit = 2,25 km/h

Verdichtungsleistung: bezogen auf 80 % der maximalen in obiger Tabelle angegebenen Lagendicke

Verdichtungsleistung: Anzahl der Durchgänge 4...8





ROPS plus FOPS-Dach.



Schneller und einfacher Anbau der Stampfußschalen-Segmente (3 Segmente).  
Rüstsatz inklusive Abstreifer.



Vandalismus-Schutzabdeckung für Armaturentafel.



Planierschild.



COMPATRONIC, COMPATRONIC TP, COMPATRONIC PRO,  
COMPATRONIC GPS



## SERVICE INKLUSIVE

VERTRAUEN SIE DEM ERSTKLASSIGEN, WELTWEITEN JCB KUNDENSUPPORT. GANZ GLEICH, WAS SIE BENÖTIGEN ODER WO: WIR HELFEN IHNEN SCHNELL UND EFFIZIENT, DAMIT IHRE MASCHINEN JEDERZEIT VOLLE LEISTUNG BRINGEN.



1

1 Unser technischer Service bietet Ihnen Tag und Nacht direkten Zugang zu höchster Kompetenz. Unser Team von JCB Finance steht Ihnen jederzeit mit flexiblen und wettbewerbsfähigen Angeboten zur Verfügung.

2 Ein weiteres Beispiel der Effizienz von JCB ist das weltweite Netzwerk von Ersatzteilzentren: Dank unserer 15 regionalen Standorte liefern wir 95 % aller Teile innerhalb von 24 Stunden in alle Welt. Die Originalteile von JCB sind perfekt auf Ihre Maschine abgestimmt und garantieren optimale Leistung und Produktivität.



2

3 Von JCB Assetcare erhalten Sie umfassende Garantie- und Servicepakete sowie wahlweise reine Service- oder Reparatur- und Wartungsverträge. Unabhängig vom gewählten Paket berechnen Ihnen unsere Wartungsteams rund um den Globus extrem günstige Stundentarife, unterbreiten Ihnen unverbindliche Angebote und führen Service- oder Wartungsarbeiten schnell und effizient durch.



3

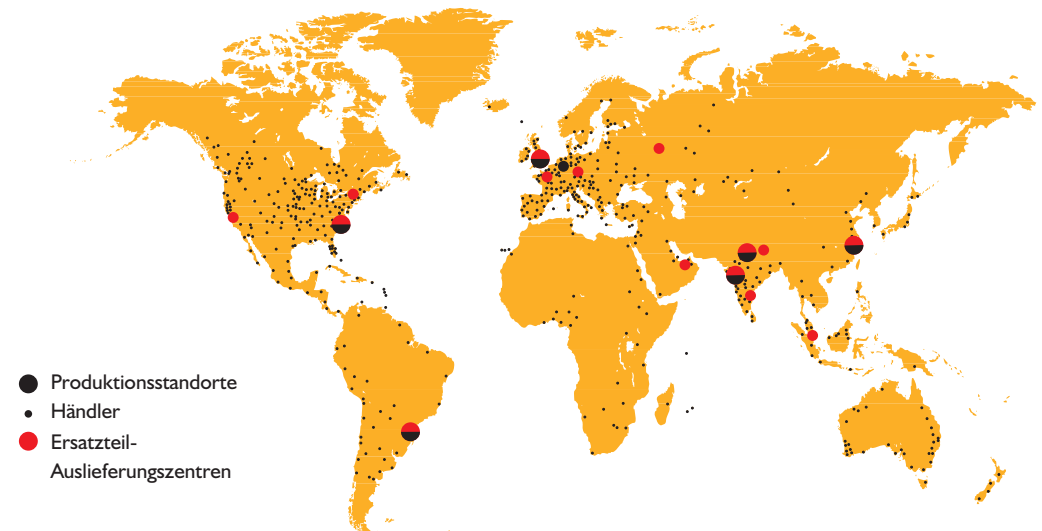



JCB Deutschland GmbH,  
Graf-Zeppelin-Straße 16,  
51147 Köln  
Tel.: +49 (0) 2203/92620  
E-Mail: [info@jcb.com](mailto:info@jcb.com)

JCB behält sich das Recht vor, seine Modelle und deren technische Daten, Ausstattung sowie Zubehör ohne vorherige Benachrichtigung abzuändern. Einige der abgebildeten Maschinen sind mit Zusatzausstattung ausgerüstet, die je nach Land unterschiedlich ausfallen kann. Das JCB Logo ist eine eingetragene Marke von J C Bamford Excavators Ltd. Gedruckt in Großbritannien auf Papier aus schnell nachwachsendem Holz. Der für dieses Papier verwendete Zellstoff wurde aus schnell nachwachsenden, umweltgerecht angebauten Hölzern hergestellt und ohne Verwendung von Chlorgas gebleicht (ECF – elementar chlorfrei). Das Papier ist recycling-geeignet.

## Walzenzug

Der JCB Händler in Ihrer Nähe