

KKV

### Kabelkanal-Versetzzange KKV 20/50

Für Kabelkanäle II-IF, III-IF, IIIa-IF, IV-IF.

Rein mechanisch greifend, daher an jedem Hebezeug einsetzbar. Innen greifend, somit für enge Platzverhältnisse bestens geeignet.

Komplett ausgestattet mit drei Satz austauschbaren Zusatzadaptern (steckbar), so daß der volle Öffnungsbereich erzielt wird.

**Serienmäßig ausgerüstet:**

- ▶ Einhängöse für Kranhaken
- ▶ Wechselautomatik zur vollautomatischen Umschaltung von „voll“ auf „leer“.
- ▶ Austauschbare Gummimetallschienen als Greifelemente.

Typ	Lichte Innen- <sup>**</sup> weite W (mm)	Backenlänge L (mm)	Tragfähigkeit (kg)	Eigengewicht (kg)	Best.-Nr.
KKV 20/50	185 – 540	400	500	50	5310.0060

**Zusammenstellung Zusatzadapter KKV**

Adapter	Bemerkung	ÖW min – max	Norm	Größe	Best.-Nr.
A0	fix montiert	185 – 215			serienmäßig
A1	Serie	215 – 250	II-IF/ II-IF	240/230 240/220	serienmäßig
A2	Serie	340 – 375	IIIa-IF	355/345	serienmäßig
A3	Serie	520 – 555	IV-IF	540/530	serienmäßig
A4	Mehrpreis	270 – 305	II	300/270	4310.0010
A5	Mehrpreis	370 – 405	III	400/370	4310.0011
A6	Mehrpreis	470 – 505	IV	500/470	4310.0012
A7	Mehrpreis	570 – 605	V	600/570	4310.0013

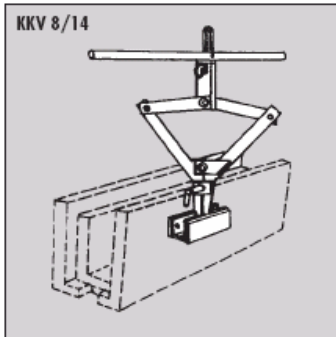

KKV 8/14

### Kabelkanal-Versetzzange KKV 8/14

▶ Für Kabelkanäle I – IF

▶ Innengreifend

▶ Rein mechanisch mit Handtragegriff und Einhängöse.

▶ Tragegriff je nach Platzverhältnissen um 90° drehbar.

▶ Austauschbare Gummimetallschienen

▶ Galvanisch verzinkt

Typ	Lichte Innenweite <sup>**</sup> W (mm)	Backenlänge L (mm)	Tragfähigkeit (kg)	Eigengewicht (kg)	Best.-Nr.
KKV 8/14	80 – 140	270	100	12	5310.0061

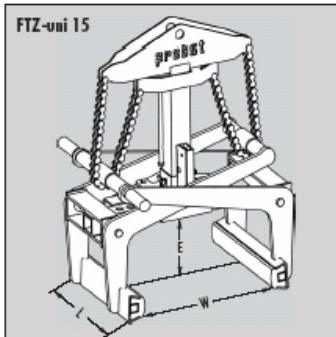

FTZ-uni 15

### Fertigteilezange FTZ

Geeignet zum Greifen und Versetzen von Betonfertigteilen, Trittstufen, Bordsteinen und dergleichen.

NEU: FTZ-uni 15/FTZ-maxi 15 universell einsetzbar durch besonders große Öffnungsweite und hohe Tragfähigkeit.

**Serienmäßig ausgerüstet:**

- ▶ Mit Federriegel verstellbare Öffnungsweite.
- ▶ Einhängöse für Kranhaken
- ▶ Wechselautomatik zur vollautomatischen Umschaltung von „voll“ auf „leer“.
- ▶ Austauschbare Gummimetallschienen als Greifelemente.

Typ	Öffnungs- <sup>**</sup> weite W (mm)	Eintauchtiefe E (mm)	Backenlänge L (mm)	Tragfähigkeit (kg)	Eigengewicht (kg)	Best.-Nr.
FTZ-I	50 – 480	170	420	900	55	5310.0120
FTZ-uni 15	0 – 775	255	420	1.500	85	5310.0256
FTZ-maxi 15	200 – 1.250	255	420	1.500	105	5310.0300
FTZ-40-E	110 – 840	170	720	4.000	220	5310.0268
FTZ-40	600 – 1.100	180	1.000	4.000	240	5310.0228

**Zubehör**

Adapter für Kasseler Bordstein A-FTZ-KB für FTZ-uni/maxi 15, zur einseitigen Vergrößerung der Eintauchtiefe auf 290 mm (2-Adapter notwendig falls Eintauchtiefe auf beiden Seiten auf 290 mm vergrößert werden soll).	4310.0575
Höhenverstellbare Auflage HVA-FTZ-uni/maxi für FTZ-uni/maxi 15, Verstellbereich ca. 140 - 235 mm	4310.0483
Höhenverstellbare Auflage HVA-KB-FTZ-uni/maxi für FTZ-uni/maxi 15, speziell für Kasseler Bordstein	4310.0576
Höhenverstellbare Auflage HVA-FTZ-40-E für FTZ-40-E, Verstellbereich ca. 100 - 170 mm	4310.0568

<sup>\*\*</sup> Mögliches Maß zwischen den Greifbacken. Produktmaß muß um ± ca. 30 mm innerhalb des angegebenen Bereiches liegen!

Technische Änderungen, die den Fortschritt dienen, vorbehalten. Preise zuzügl. MwSt. ab Werk.

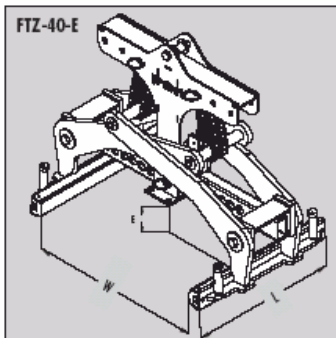

FTZ-40-E

GALA-BAU U. BAUUNTERNEHMEN