

Vibrationsstampfer SRV 600i

SRV 600i - alles andere als Standard.

Konzipiert für die vielfältigen Einsätze auf Baustellen bietet der SRV 600i alles, was Sie von einem leistungsstarken und robusten Stampfer erwarten dürfen.

Für ausreichend Betriebssicherheit sorgen unter anderem das Luftfiltersystem des Motorherstellers mit zusätzlichem Zyklonvorabscheider und ein solider Motorschutz.

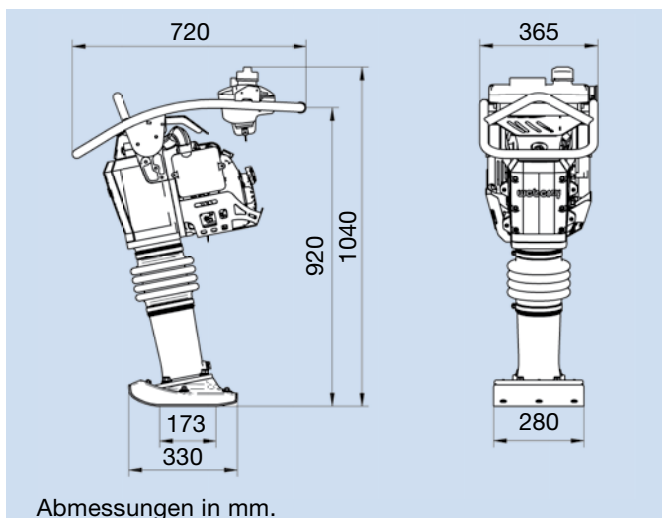

Vorteile des SRV 600i

- ▶ Hohe Stampfleistung.
- ▶ Bewährtes, langlebiges Stampfsystem und hohe Verschleißfestigkeit durch die Verwendung hochwertiger Materialien.
- ▶ Benzintank mit integriertem Benzinfilter; Tankdeckel mit Be- und Entlüftung sowie der praktischen Aufbewahrungsmöglichkeit während des Tankens.
- ▶ Ölabschaltung des Honda-Motors verhindert den Motorstart bei zu geringem Ölstand.

Technische Daten

Typ		SRV 600i
Betriebsgewicht nach CECE	kg	63
Stampffußbreite	mm	280
Schlagzahl	1/min	700
Hub bis	mm	65
Motorhersteller/Typ		Honda GX 100
Motorart		Benzin
Motorleistung max.	kW (PS)	2,1 (2,9)
Motorleistung bei Betriebsdrehzahl	kW (PS) bei U/min	1,8 (2,5) bei 4.100

Technische Änderungen vorbehalten.